

**BALADA & CO.**



## BALADA & CO.

Balada & Co. wurde mit dem Anspruch gegründet, zeitlose Objekte mit bleibendem Wert zu erschaffen. Produkte mit Charakter und Präsenz, deren Design durch klare und schlichte Formensprache besticht und sich nicht in Abstraktion verliert.

Balada & Co. was founded with the vision to create timeless objects of lasting value. Products that boast character and presence alike. Products that captivate through their clarity and sleekness, without straying into abstraction.



# Was uns prägt

Als junges Designlabel glaubt Balada & Co. an die Nachhaltigkeit von Design und legt großen Wert auf den bewussten Umgang mit Menschen und Ressourcen.

Nachhaltiges Design bedeutet für uns zeitlose Produkte mit Charakter und bleibendem Wert zu gestalten. Daraus resultiert unsere Entscheidung zur Zusammenarbeit mit regionalen Produzenten, die unsere Liebe zum Detail und Wertschätzung für hochwertige Materialien und Rohstoffe teilen. Gepaart mit einem hohen Anteil an Handarbeit schaffen wir so einzigartige Produkte von außerordentlicher Qualität.

# What moves us

The young design label Balada & Co. has a mantra of sustainability in design. To us, this means conducting ourselves in a responsible manner as regards people and resources alike.

We believe sustainable design is manifested in timeless products of character and lasting value. That is why we have opted to collaborate with local producers who share in our love for detail and value for high-quality materials. Coupled with supreme handcraftsmanship, this is how we produce unique products of superlative quality.





## // Vintage Collection

### Schirm mit Charme    Shade with Charm

Die Stoffschirme der Vintage Collection bestehen aus einem elastischen Krepp-Gewebe, das um ein Gestell aus gebogenen Streben gespannt wird und eine auffallende Dreidimensionalität und Wertigkeit erzeugt.

Die matte leicht körnige Oberfläche fühlt sich samtig weich an und sorgt für einen hohen Wohlfühlfaktor und viel Wohnlichkeit. Wenn das Licht angeht, wird sie transluzent und verleiht dem Schirm eine besondere Leichtigkeit.

Our cloth shades of the Vintage Collection are comprised of an elastic crêpe mesh stretched over a curved bar stand to yield a striking three-dimensional shade of refined quality.

The matt, slightly granular surface is sandy-soft to the touch, providing for exquisite elegance and comfort. When the light is on, the shade turns translucent, creating an extraordinary sensation of lightness.





// No. 43 L Multiplex



## Multiplex

Balada & Co. verwendet Multiplex Platten aus Finnland, die mit einem besonderen High-Pressure-Laminat-Schichtstoff (HPL) verpresst werden. Dieser bietet eine äußerst matte Oberfläche mit sehr geringer Lichtreflexion. So entsteht im Zusammenspiel mit der warmen Holzante eine besonders edle und wohnliche Atmosphäre.

// No. 43 S Multiplex - Vintage

## Multiplex

Balada & Co. uses Multiplex boards from Finland, which are pressed with a special high pressure laminate (HPL). This creates a highly matt surface with extremely low light reflection. Coupled with warm wooden trim, an especially classy ambience is created.



// No. 43 XL / XS Multiplex - Vintage



// No. 43 S Fenix - Vintage



// No. 43 L Multiplex - Vintage

# Vintage Collection

## Varianten / Variations

DIFFUSOR OPTIONAL FOR TABLE LAMPS



SIZE S

FARBEN / COLORS



306 - Rose Powder II



301 - Black



302 - Satin White



304 - Houndstooth

Weitere Stoffe auf Anfrage  
More colors on request

MATERIALIEN / MATERIALS

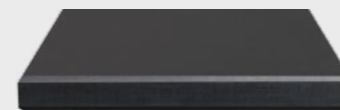

FENIX <sup>NTM</sup>

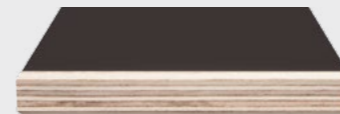

Multiplex

CONFIGURE YOUR LAMP

 [configurator.balada.de](https://configurator.balada.de)



// No. 35 XL Fenix - Classic



## // Classic Collection

### Der Klassiker

Die leicht konischen Textilschirme greifen klar und schlicht die Form der Lampenfüße auf und unterstreichen durch ihre ausladenden Proportionen das edle und prägnante Erscheinungsbild der Balada & Co. Kollektion.

Hochwertige Chintz-Stoffe mit matten oder samtig schimmernden Texturen eröffnen viele Möglichkeiten zur Individualisierung und fügen sich mit trendigen und gedeckten Farben in unterschiedliche Interieurs.

### An absolut Classic

The slightly conical textile shades embody clear, sleek extensions to leg contour, leveraging carefully chosen proportions to underscore the classy presence of this Balada & Co. Collection.

High-quality chintz - available in matt and velvety iridescent textures - opens up a wide array of prospects for personalization, harmonizing with the trendy, muted colors to create distinct interiors.





// No. 35 XS/S Multiplex - Classic



// No. 35 XL Multiplex - Classic

# Unsere Designvision

Das Design der Debut-Kollektion interpretiert verschiedene Formen des Tragens und Stützens von der maskulin kraftvollen bis hin zur weicheren femininen Geste.

Im Zusammenspiel von Symmetrien, Linien und Radien entstehen Leuchten unterschiedlicher Charaktere.

Die besondere Geometrie ihrer vier Beine zeichnet von jedem Blickwinkel eine andere Silhouette und lässt den Betrachter die Leuchten stets aufs Neue entdecken.



## Our Design Vision

The Debut Collection interprets various forms of load-bearing, featuring allusions that range from powerful masculinity to gentle femininity.

Inventive amalgamation of symmetries, contours, and radii has yielded lamps of singular character. The unique geometry of the four legs creates distinctive silhouettes that vary based on line of sight, allowing the observer to rediscover these lamps again and again.



// No. 35 XL Multiplex/Fenix - Classic



// No. 54 XL Fenix - Classic

// No. 43 XL Multiplex - Classic

// No. 47 L Fenix - Classic



// No. 35 XS Multiplex - Classic

// No. 35 S Fenix - Classic



// No. 35 XL Fenix - Classic

## FENIX NTM®

Balada & Co. verwendet erstmals für eine Leuchtenkollektion FENIX NTM® – unter Einsatz von Nano Technologie hergestellte Kompaktplatten mit schwarzem Kern.

Die Vorteile: extrem matte Oberfläche, exzellente Farbtiefe, weicher Touch, keine Fingerabdrücke.

For the first time in a lighting collection, Balada & Co. is using FENIX NTM® – compact, extremely opaque boards produced using nano technology. Advantages: highly matt surface, excellent color depth, soft to the touch, anti-fingerprint.

 **BALADA & CO.**



// No. 54 L Multiplex - Classic

# Classic Collection

## Varianten / Variations



### DIFFUSOR OPTIONAL FOR TABLE LAMPS



SIZE S



SIZE XS

### FARBEN / COLORS



116 Shiny Black



111 Night Grey



104 Macchiato



103 Bronze Gold



102 Tan Gold



105 Silky Cream



204 Quartz Rose



202 Soft White



101 Shiny White



201 Deep Black



205 Mustard

Weitere Stoffe  
auf Anfrage  
More colors on  
request

### MATERIALIEN / MATERIALS

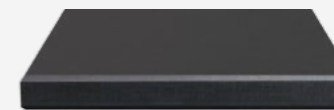

FENIX <sup>NTM</sup>



Multiplex

CONFIGURE YOUR LAMP

 [configurator.balada.de](https://configurator.balada.de)

# No. 35 Floor & Table Lamp

No. 35, das Ur-Modell von Balada & Co., steht markant und selbstbewusst im Raum. Ihre vier Füße verleihen ihr einen eindrucksvollen, epischen Auftritt. Kraftvoll und stolz trägt sie ihren Schirm während ihre weitreichenden Arme schützend das Licht umgeben.

No. 35, the original Balada & Co. model, assumes a striking, self-confident presence in any space. Its four legs make it an impressive, epic manifestation that carries its shade in a powerful, dignified manner while its long arms protectively encompass the light.



# No. 43 Floor & Table Lamp

Modisch und elegant präsentiert sich No. 43. Ihre geschwungenen Beine formen eine elegante Taille, in der sich ihre Kanten scheinbar berühren.

Mit ihrer Linienführung interpretiert sie so die bekannten Tripodenleuchten auf spielerische Weise neu.

No. 43 is chic and elegant. The sweeping legs come to an elegant taper, with the edges appearing to conjoin.

These contours represent a playful re-interpretation of the familiar tripod design.



## Classic

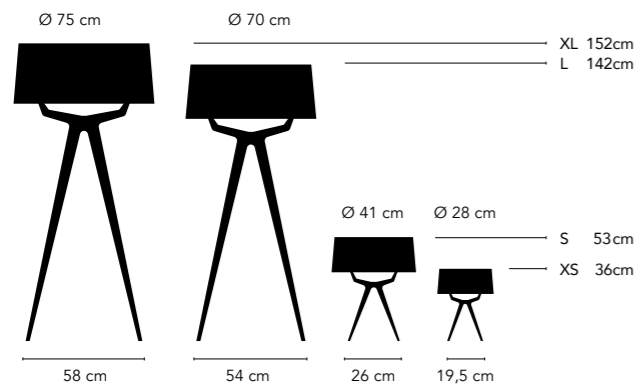

## // FACTS

AVAILABLE LAMP STAND MATERIAL  
Multiplex or FENIX NTM®

LIGHT SOURCE  
 L & XL: E27 max. 100 W, LED 3-35W  
 S: E27 max. 60 W, LED 3-35W  
 XS: E14 max. 40 W, LED 3-15W

AVAILABLE LAMP SHADES  
Classic or Vintage collection

## Vintage

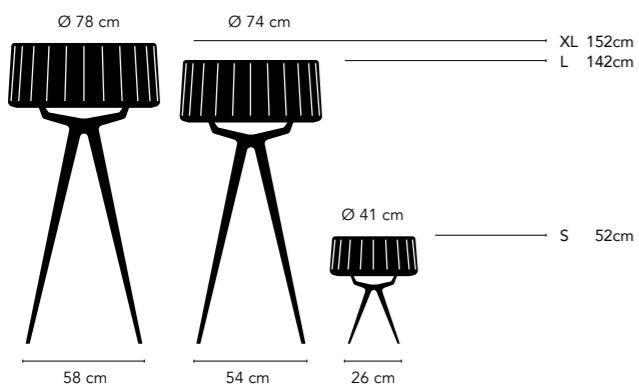

## Classic

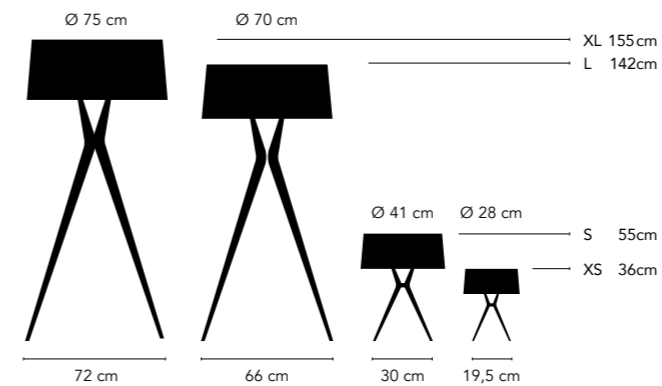

## // FACTS

AVAILABLE LAMP STAND MATERIAL  
Multiplex or FENIX NTM®

LIGHT SOURCE  
 L & XL: E27 max. 100 W, LED 3-35W  
 S: E27 max. 60 W, LED 3-35W  
 XS: E14 max. 40 W, LED 3-15W

AVAILABLE LAMP SHADES  
Classic or Vintage collection

## Vintage

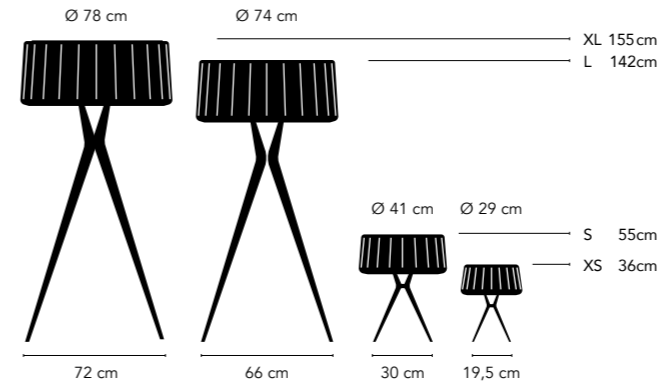

# No. 47 Floor Lamp

No. 47 reduziert eine klassische Sockelform auf vier filigrane Einzelstreben. Nach oben hin verjüngend richten sie sich unterhalb des Schirmes parallel, um dann gemeinsam in diesen hineinzulaufen. Linearität und ihre geordnete, grafische Anmutung verleihen No. 47 einen schlichten, architektonischen Charakter und strahlen Ruhe in den Raum ab.

No. 47. reduces a classic base to four delicate bars. Tapering as they ascend, they turn their trajectory just below the shade and continue ascending parallel. Linearity and well structured aesthetics give No. 47 a sleek, architectural character that emits tranquility into the surrounding space.



# No. 54 Floor Lamp

No. 54 formt aus ihren vier Füßen einen Stamm, der sich nach oben hin verzweigt und den Schirm gleich einer Baumkrone trägt.

Nach unten hin schlägt sie ihre weitläufigen Füße in den Boden, was ihr dadurch einen sehr standhaften Charakter verleiht.

No. 54's four legs meet to form a trunk, which branches out again on its way up into the shade like a tree crown.

The legs are projected down toward the floor with striking steadfastness.



## Classic

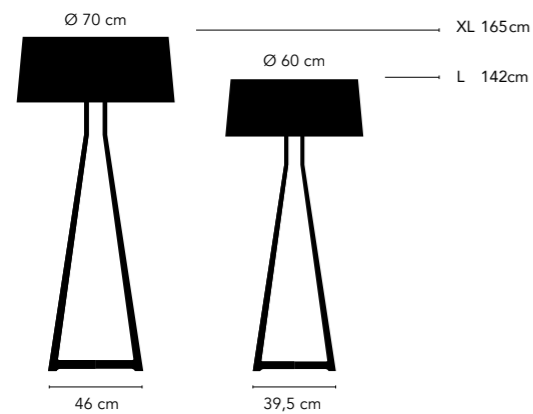

### // FACTS

AVAILABLE LAMP STAND MATERIAL  
FENIX NTM®

LIGHT SOURCE  
L & XL: E27 max. 100 W, LED 3-35W

AVAILABLE LAMP SHADES  
Classic or Vintage collection

## Vintage

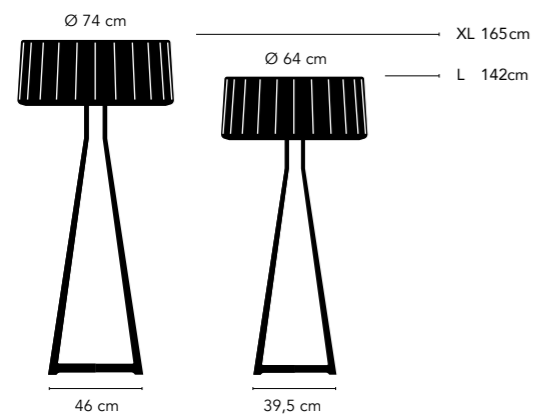

## Classic

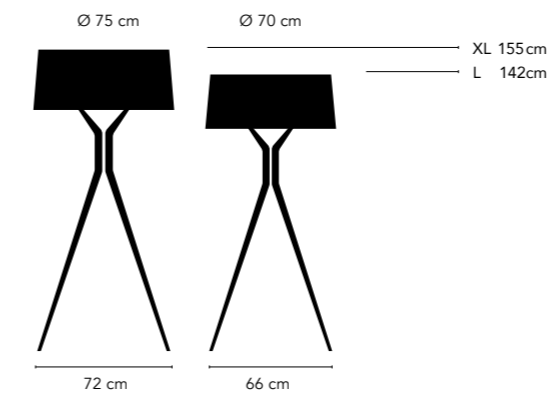

### // FACTS

AVAILABLE LAMP STAND MATERIAL  
Multiplex or FENIX NTM®

LIGHT SOURCE  
L & XL: E27 max. 100 W, LED 3-35W

AVAILABLE LAMP SHADES  
Classic or Vintage collection

## Vintage

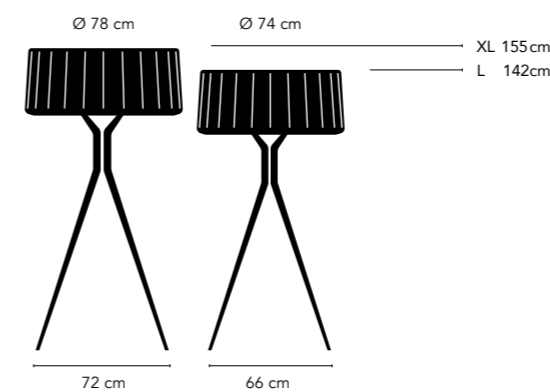



BALADA & CO.

SPECIAL THANKS TO

Detlef Göckeritz, Photography

H'Otello B'or, Baaderstraße 1  
80469 Munich, GERMANY  
[www.hotello.de](http://www.hotello.de)

© 2017 Balada & Co.  
[info@balada.de](mailto:info@balada.de)  
+49 (0) 89 74654884  
Koenigsdorfer Strasse 15  
81371 Munich, GERMANY  
[www.balada.de](http://www.balada.de)



[balada.de](http://balada.de)



